

P 2000 G  
P 3300 G  
P 4000 G  
P 9000 G  
HWW 3300/25 G  
HWW 4000/25 G  
HWW 9000/100 G



**euromaster**

“Евромастер Импорт - Експорт” ООД е официален представител на производителя.  
Адрес на управление на фирмата: гр. София 1231, бул. “Ломско шосе” 246, тел. 0700 44 155,  
[www.euromasterbg.com](http://www.euromasterbg.com); e-mail: [info@euromasterbg.com](mailto:info@euromasterbg.com).

**БГ превод на оригиналната инструкция за експлоатация**

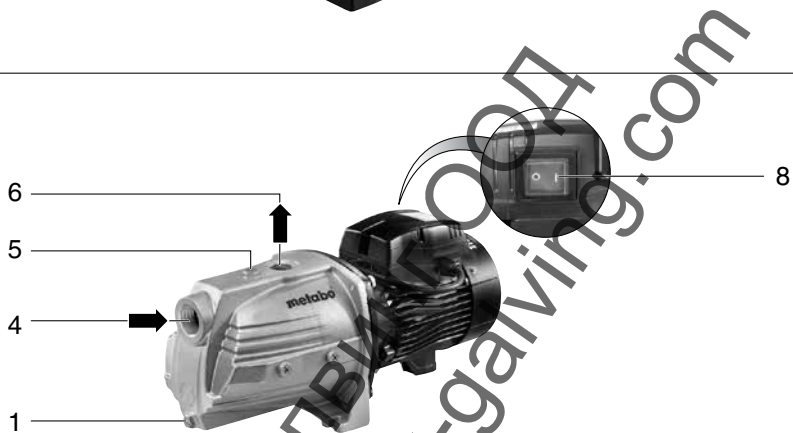

		P 2000 G	P 3300 G	P 4000 G	P 9000 G	HW 3300/ 25 G	HW 4000/ 25 G	HW 9000/ 100 G
*1) Serial Number		00962..	00963..	00964..	00967..	00968..	00971..	00977..
U	V	220-240	220-240	220-240	220-240	220-240	220-240	220-240
f	Hz	50	50	50	50	50	50	50
P <sub>1</sub>	W	450	900	1100	1800	900	1100	1800
I	A	2,0	4,0	4,8	9,5	4,0	4,8	9,5
C	μF	8	16	16	45	16	16	45
n	./min	2850	2850	2850	2850	2850	2850	2850
F <sub>V,max</sub>	l/h	2000	3300	4000	9000	3300	4000	9000
F <sub>h,max</sub>	m	30	45	46	51	45	46	51
F <sub>p,max</sub>	bar	3,0	4,5	4,6	5,1	4,5	4,6	5,1
p <sub>1</sub>	bar	-	-	-	-	1,4	1,4	1,5
p <sub>2</sub>	bar	-	-	-	-	3,2	3,2	3,9
S <sub>h,max</sub>	m	8	8	8	9	8	8	9
S <sub>temp</sub>	°C	35	35	35	35	35	35	35
T <sub>temp</sub>	°C	5 - 40	5 - 40	5 - 40	5 - 40	5 - 40	5 - 40	5 - 40
S <sub>1</sub>	-	IP X4	IP X4	IP X4	IP X4	IP X4	IP X4	IP X4
S <sub>2</sub>	-	1	1	1	1	1	1	1
S <sub>3</sub>	-	F	F	F	F	F	F	F
M <sub>p</sub>	-	G	G	G	G	G	G	G
M <sub>R</sub>	-	Inox	Inox	Inox	Inox	Inox	Inox	Inox
M <sub>W</sub>	-	Noryl	Noryl	Noryl	Noryl	Noryl	Noryl	Noryl
D <sub>s</sub>	"	1	1	1	1 1/4	1	1	1 1/4
D <sub>p</sub>	"	1	1	1	1	1	1	1
T <sub>V</sub>	l	-	-	-	-	24	24	100
T <sub>p, max</sub>	bar	-	-	-	-	10	10	10
T <sub>p, 1</sub>	bar	-	-	-	-	1,5	1,5	1,5
A	mm	350x190x260	380x210x290	380x210x290	517x206x237	485x275x585	485x275x585	730x448x740
m	kg (lbs)	1,6 (3,5)	1,1 (2,4)	12,2 (27)	25,1 (55)	16,2 (35)	17,2 (38)	39,9 (88)
L <sub>pA</sub> /K <sub>pA</sub>	dB(A)	-	-	-	-	-	-	-
L <sub>WA</sub> /K <sub>WA</sub>	dB(A)	71,9 / 3	78,4 / 3	82,4 / 3	85,4 / 3	78,4 / 3	82,4 / 3	85,4 / 3
L <sub>WA(G)</sub>	dB(A)	74	81	85	88	81	85	88

CE \*2) 2006/95/EC, 2004/108/EC, 2011/65/EU, 2000/14/EC, Annex 5  
 \*3) EN 60335-1, EN 60335-2-41, EN 62233

2014-10-14, Volker Siegle

11/10  
 Direktor Innovation, Forschung und Entwicklung  
 (Director Innovation, Research and Development)

\*4) Metabowerke GmbH - Metabo-Allee 1 - 72622 Nuertingen, Germany

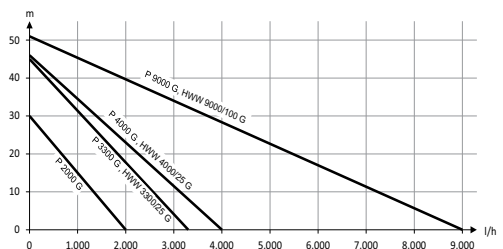

# Инструкция за експлоатация

## 1. Декларация за съответствие

С настоящото декларираме, че този продукт отговаря на нормите и директивите, цитирани на стр.3

## 2. Приложение

Този уред е предназначен за пренасяне на чиста вода в дома и градината, за поливане и напояване, като помпа за кладенец, при дъжд, за ползване в дома и за изпомпване на плувни басейни, изкуствени градински езера и водни резервоари. Максималната допустима температура е 35°C.

Устройството не трябва да се използва за питейна вода или за пренос на хранителни запаси. Експлозивни, запалими, агресивни или други вещества, които са вредни за здравето не трябва да се пренасят. Устройството не е предназначено за употреба от хора (деца включително) с ограничена физическа, сетивна или умствена способност или недостатъчни знания и опит. Децата трябва да се наблюдават, за да се гарантира, че не си играят с уреда. Забранени са модификации по устройството или части от него, които не са тествани и одобрени от производителя. Неправилната употреба на уреда се счита за ползване не по предназначение: това води до непредвидими щети! Собственика носи отговорност за всякакви повреди нанесени при неправилна употреба.

## 3. Инструкции за безопасност



**ВНИМАНИЕ** – Прочитането на инструкциите за употреба ще намалат възможността от нараняване.



**ВНИМАНИЕ** Прочетете всички предупреждения и инструкции. Неспазването на инструкциите и предупрежденията за безопасност може да доведе до токов удар, пожар и/или сериозно нараняване.



Запазете всички инструкции и информация за бъдещо ползване.

Преди използването на инструмента прочетете внимателно всички инструкции за безопасност експлоатацията. Запазете всичката документация за бъдещо ползване и не предавайте инструментите без тази документация.

**⚠ Опасност!** Риск от нараняване или увреждане на околната среда

**⚠ Опасност от токов удар!** Риск от личен нараняване от токов удар.

**⚠ Внимание!** Опасност от материални щети

**⚠** Деца, юноши и хора, които не са

## 4. Специфични инструкции за безопасност

запознати с инструкциите за работа не трябва да използват уреда.

Децата трябва да се наблюдават за да се гарантира че не си играят с уреда. Когато помпата се използва в басейни, гадински езера и защитените помещения около тях, разпоредбите DIN VDE 0100-702 и -738 трябва да се спазват.

Устройството трябва да бъде предоставена чрез устройство за остатъчен ток (VOT) с номинален ток

от максимум 30 mA.

Устройството не трябва да се използва, ако има хора във водата.

Когато се използва за битово водоснабдяване, водата и отпадните води трябва да се спазват според разпоредба DIN 1988.

Описаните по-долу остатъчни рискове остават при работещи помпи и съдове под налягане и не могат да бъдат напълно елиминирани (в зависимост от функциите) – дори ако са въведени мерки за безопасност.

### 4.1 Опасност от околната среда!

Не излагайте устройството на дъжд. Не работете с устройството във влажна или мокра среда.

Не използвайте помпата в опасни места или в близост до лесно запалими течности и газове!

### 4.2 Опасност: Гореща вода!

Опасност! Инсталирайте възвратна клапа на входящата връзка (4) за да се предотврати вода течана наобратно в смукателния

тръбопровод. Това може да намали опасността по следния начин: Горещата вода може да доведе до повреди и течове на помпата и свързващите линии, което позволява на горещата вода да изтича. Опасност от изгаряне!

### Устройство с наименование HVM

... Ако спиратото налягане на превключвателя за налягане не може

да бъде достигнато в резултат на допущени налягането или дефектен датчик за налягане, водата може да се нагорещи в помпата, в резултат на вътрешна циркулация.

### Устройствата с наименование P...

Включете, помпата за максимум от 5 минути срещу затворения изпускателен тръбопровод. Водата, която циркулира вътре в устройството се загрява.

В случай на повреда, изключете помпата захранването и я оставете да се охлади. Специалист трябва да провери системата за да се уверите, че е в перфектно работно състояние, преди да може да се използва отново.

### 4.3 Опасност! Опасност от токов удар!

Никога не насочвайте водната струя директно към устройството или други електрически компоненти! Опасност за живота от токов удар!

Преди монтаж и поддръжка, винаги изключвайте устройството от системата за захранване.

Не пипайте шепсела с мокри ръце! За да прекъснете връзката, винаги дърпайте шепсела, а не кабела. Да не се деформира, пресова, влечи, настъпва или прегазва захранваща или удължителна кабеле Пазете кабела от остри ръбове, масла и топлина.

### 4.4 Опасност поради недостатъци на устройството или неизправности!

Преди всяко използване, проверете устройството за възможни повреди - особено захранващи кабел, шепсела и електрическите компоненти. Опасност за живота от токов удар!

Повреденият уред трябва да се използва повторно само след като е бил правилно ремонтиран.

Не се опитвайте да поправите помпата сами! Само на специалисти им е разрешено да ремонтират помпи и съдове под налягане (в зависимост от функциите).

Внимание! За да се предотвратят увреждания от вода, например наводнени помещения, причинени от неизправността на устройството или недостатъци:

- Въведете подходящи мерки за безопасност, като например: алармена система или събирателен резервоар с монитор.

Производителят не носи отговорност за вредите, причинени от:

- Неправилно използване на помпата

- Претоварване на помпата чрез непрекъснат режим на работа

- Неуспех да се работи и да се съхранява с помпата в среда без опасност от замръзване

- Неоторизирана модификация на помпата (Ремонти на електрически съоръжения, могат да се извършват само от квалифицирани електротехници!)

- Използване на резервни части, които не са били тествани и одобрени от производителя или

- Използване на неподходящи инсталационни материали (нагласяне чрез допълнителни материали, свързващи линии и др.)

Подходящи инсталационни материали:

- Устойчив на налягане (мин. 10 бара)

При използване на универсални въртящи съединители (шик съединители), използвайте само верси с допълнително обезопасяващ пръстен, за да се осигури безопасно захващане.

## 5. Обща информация

Вижте стр. 2. Илюстрациите служат като пример за всички устройства.

- 1 Винт за източване на водата
- 2 Пресостат \*
- 3 Манометър (налягане на водата) \*
- 4 Смукателна връзка
- 5 Винт за пълнене на вода
- 6 Връзка за налягане
- 7 Помпа
- 8 Бутон за включване / изключване
- 9 Въздушен клапан за работно налягане \*
- 10 Съд под налягане \*

\* В зависимост от модела

## 6. Пускане в експлоатация

### 6.1 Настройка на работното налягане

Задайте работното налягане преди първото пускане в експлоатация. Вижте точка 9.4.

### 6.2 Монтаж

Устройството трябва да е разположено на хоризонтална и равна повърхност, която е подходяща за теглото на устройството когато е пълно с вода. За да се избегнат вибрации, устройството не трябва да бъде захванато, а трябва да се разположи върху еластична основа. Мястото за монтиране трябва да бъде добре вентилирано и предпазено от атмосферни влияния. Да се пазят от замръзване - виж раздел 8.2. За работа в градинските езера и басейни, устройството трябва да се инсталира на място където да не се наводни и да подсигури от падане във водата.

### 6.3 Допълнителни изисквания относно положението на помпата.

В зависимост от модела, спирателни вентили може вече да са интегрирани (виж раздел 13. Технически спецификации). Запечатвайте всички съединения на винтовете с конец уплътнителна лента. Течове възникват в резултат на входящ въздух и намаляват или предотвратяват изпомпването на вода.

Внимание! Маркуча не трябва да е усукан.

\* Внимание! Използвайте филтър за защита на помпата от пясък и замръзване.

\* Внимание! Контролният клапан е абсолютно необходим за предотвратяване на източване на водата когато помпата е изключена. Препоръчваме инсталацията на клапани на входа отбавяне на смукателния маркуч и при засмукването връзка (4) на помпата. Смукателният тръбопровод трябва да има вътрешен диаметър от най-малко 1" (25 мм), той трябва да бъде устойчив на вакуум и извиване. Смукателният тръбопровод трябва да бъде възможно най-кратък, защото колкото по-дълга е дължината на маркуча, толкова по-ниска е способността за пренасяне.

\* Смукателният тръбопровод трябва да нараства равномерно към помпата за предотвратяване на въздушни примеси. Трябва да бъде осигурено достатъчно количество вода и края на смукателния тръбопровод

трябва да бъде винаги под вода.

### 6.4 Свързване на изпускателния тръбопровод

Внимание! Изходящият тръбопровод трябва да е монтиран така, че да няма механични сили или сили на усукване, които да се

▲ упражняват върху помпата. Запечатвайте всички съединения на винтовете с конец уплътнителна лента, за да се предотврати изпускане на вода.

Всички компоненти на изпускателния тръбопровод трябва да са устойчиви на налягане и инсталирани правилно. Опасност! Ако компонентите не са устойчиви на налягане или са инсталирани неправилно, изпускателния тръбопровод може да се счука по време на работа. Нараняванията са възможни, ако течности високо налягане се изхвърлят!

### 6.5 Свързване към тръбна мрежа

За да се намалят вибрациите и шума, устройството трябва да бъде свързано с гъвкави тръбопроводи към тръбната мрежа.

### 6.6 Свързване към мрежата

Опасност! Опасност от токов удар! Никога не работете с устройството в влажна среда и само при следните условия:

\* Свържете само към заземен контакт, който е правилно инсталиран, заземен и тествани.

Напрежението на мрежата, несотопата на мрежата и защитата на предпазителя трябва да отговарят на тези, посочени в "технически спецификации".

- Уредът трябва да бъде предоставен чрез устройство за оставяне ток (УОТ) с номинален ток от максимум 30mA

\* Електрическите връзки не трябва да са под вода и трябва да се намират в безопасна от наводняване среда. Връзките трябва да са пръско устойчиви при използване на открито.

\* удължителните кабели трябва да имат достатъчни проводими сечения. Развивте кабелните рола напълно.

- Спецификации за монтаж трябва да се спазват според тези изискванията по националност .

### 6.7 Пълнене на помпата и смукателя

▲ Внимание! В случай на нова връзка, загубата на вода или попадане на въздух, помпата трябва да бъде допълнена с вода. Работата на помпата без вода ще я унищожи!

- Развийте винта за пълнене на вода (5), включително уплътнение.

- Бавно се сипва чиста вода, докато помпата се напълни.

- Завинтете винта за пълнене на вода (5) с уплътнението.

- Отворете изпускателния тръбопровод (отворете клапана за чешмяна вода или спрей дюза), така, че въздухът да може да избяга по време на засмукване.

- Включете устройството (виж раздел 7.) - Когато водата се появява равномерно, устройството е готово за работа.

▲ Забележка: Линията за пускане не се нужда от налягане, защото помпата е самозасмукваща. В зависимост от дължината и диаметъра на линията, обаче, може да отнеме известно време, докато се образува налягане. За да се съкрати времето за засмукване инсталирайте възвратна клапа при отвор за прием на смукателния маркуч и напълнете смукателния тръбопровод също.

### 7. Работа

\* Внимание! Помпата и смукателната линия трябва да бъде свързани и напълнени (вж. точка 6.).

Внимание! Помпата не трябва да се позволява да работи на сухо. Винаги трябва да има достатъчно течност (вода) на разположение.

Ако помпата е блокирана от чужди тела или моторът е прегрял, защитна верига изключва двигателя.

### 7.1 Използване на устройството

Помпа (Наименование устройство П. ...)

▲ Функционален принцип: устройството работи толкова дълго, колкото бутонът за включване и изключване (8) е активиран.

Опасност! Ако изпускателния тръбопровод е затворен, стартирайте помпата за максимален период от 5 минути, защото прегряване на водата в помпата може да доведе до повреда.

1. Включете щепсела.
2. Включете бутонът (8).
3. Отворете изпускателния тръбопровод (отворете клапана за чешмяна вода или спрей-дюзата).
4. Уверете се, че водата излиза!
5. Когато работата приключи, изключете устройството от бутон (8).

Система за битова вода (наименование устройството HWW ...)

Функционален принцип: устройството се включва, когато отстраняването на вода причинява налягането на водата да падне под налягането на включване и отново се изключва, когато се достигне налягането на изключване. Съдът под налягане съдържа гумен мях, който е под въздушно налягане (пилотно налягане), когато се доставя; това позволява отстраняването на малки количества вода, без помпата да стартира.

1. Поставете захранващия щепсел.
2. Включете от бутона (8).
3. Отворете изпускателния тръбопровод (клапана за чешмяна вода или спрей дюза).
4. Уверете се, че водата излиза!

## 8. Поддръжка

Опасност! Преди обслужването:

- Изключете захранващ кабел.
- Уверете се, че устройството и свързаните аксесоари са без налягане.
- Ремонт и поддръжка, различна от тези, описана в раздела да се извършва само от квалифицирани специалисти.

### 8.1 Редовната поддръжка

- Проверете устройството и аксесоарите, по-специално, електрическите и компонентите под налягане, за повреди и ремонт, ако е необходимо.
- Проверете Входящите и изходящите линии за течове.
- Ако капацитетът на пренасяне намалява, почистете филтъра и филтрираният елемент (ако има такъв) и да се замени, ако е необходимо.

- Проверете налягането на съда под налягане (10) (в зависимост от характеристиките) и го увеличете, ако е необходимо (вж. точка 9.4 Повишаване на налягането).

### 8.2 Опасност от измръзване

Внимание! Студ (<math>4^{\circ}\text{C}</math>) унищожава помпата и аксесоарите, защото те винаги съдържат вода

- Ако има опасност от измръзване, разглобете помпата и аксесоарите и ги съхранете в без скрежни условия (вж. следващата точка).

### 8.3 Сваляне и съхранение на устройството

- Изключете от бутона (8).
- Изключете захранващ кабел.
  - Отворете изпускателния тръбопровод (клапана за чешмяна вода или спрей дюза), оставете водата да се отцепи напълно.
- Напълно източване на помпата (7) и съд (10) от:

- Развийте винта за източване на водата (1).
- Премахнете всмуквателните и изпускателните тръби от устройството.
- Съхранявайте устройството в помещение без минусови температури (мин.  $5^{\circ}\text{C}$ ).

## 9. Отстраняване на неизправности

Опасност!

- Преди обслужването:
- Изключете захранващия кабел.
- Уверете се, че устройството и свързаните аксесоари са без налягане.

### 9.1 Помпата не работи

- Няма напрежение на мрежата.
- Проверете за включване / изключване, кабели, свещи, гнездо и мрежов предпазител.
- Мрежовото напрежение е твърде ниско.
- Използвайте удължителен кабел с достатъчен диаметър проводника
- Моторът прегрява реди действия защита за двигателя.
- След охлаждане на помпата ще се включи отново.
- Гарантиране на достатъчна вентилация, дръжте въздушните отвори свободни.
- Спазвайте максималната температура.
- Моторът бръмчи, но не стартира.
- С мотора изключен, вкарайте отверката или подобен предмет през въздушните отвори на мотора и завъртете перката на вентилатора.
- Помпата е запушена или дефектна.
- Разглобете и почистете помпата. Почистете дифузора или го заменете, ако е необходимо. Почистете работното колело или го заменете, ако е необходимо. Вижте раздел 11.

### 9.2 Помпата не всмуква правилно или работи много шумно:

- Недостатъчно вода.
- Уверете се, че е налице достатъчно водоснабдяване.
- Помпата не е напълнена с достатъчно вода.
- Виж раздел 6.7.
- Смукателната линия тече.

Запечатайте смукателната линия, затегнете съединителните винтове.

- височината на засмукване е твърде висока.
- Спазвайте максималната височина на засмукване.

- Поставете възвратен клапан, попълнете смукателна линия с вода.
- Приемът на филтъра (аксесоари) запушен.
- Почистете или заменете, ако е необходимо.
- Проверка на клапани (аксесоари) блокиран.
- Почистете или заменете, ако е необходимо.

Протичане на вода между мотора и помпата, уплътнението на вала

изтича. (Малко изпускане на вода (прибл. 30 капки на ден) е нормално при използването на уплътнения на вала).

- Сменете уплътнението на вала. Вижте раздел 11.
- Помпата е запушена или дефектна.
- Виж раздел 9.1.

### 9.3 Налягането е твърде ниско или помпата работи непрекъснато:

- Смукателната линия изтича или засмукващата височина е твърде висока.
- Виж раздел 9.2.
- Помпата е запушена или дефектна.
- Виж раздел 9.1.
- HWW ... Вентилът за налягане е неправилно настроен.
- Отчетете налягането на включване и изключване в манометъра (3) и проверете стойностите (вж. точка 13 Технически спецификации). Ако е необходима адаптация, моля свържете се с „обслужване на клиенти“ Metabo. Вижте раздел 11.

- HWW ... Помпата стартира дори и след отстраняването на малък обем вода (около 0,5 л).
- Проверете дали налягането в съда под налягане е твърде ниско. Увеличете налягането, ако е необходимо. Вижте точка 9.4.
- HWW ... Вода изтича на въздушния клапан. – Гумения мях в съда под налягане изтича. Подменете го. Вижте раздел 11.

### 9.4 Увеличаване на налягането (само HWW ...)

Ако - в течение на времето помпата стартира дори след отстраняване на малко количество вода (около 0,5 л), налягането в съда трябва да бъде възстановено. Забележка: Ако налягането не може да се отчете при манометъра (3).

1. Изключете захранващ кабел.
2. Отворете изпускателния тръбопровод (клапана за чешмяна вода или спрей дюзата), оставете водата да се отцепи напълно.
- 3 Развийте пластмасова капачка на лиевата страна на съда под налягане - въздушния клапан се намира зад него.
4. Сложете на въздушната помпа или на компресора с маркуч "клапан гума" връзка и подайте налягане на въздушния клапан.
5. Усилете до посоченото налягане (вж. точка 13. Технически спецификации).

6. Свържете устройството отново и проверете операцията.

## 10. Аксесоари

Използвайте само оригинални аксесоари на Metabo. Използвайте само аксесоари, които отговарят на изискванията и спецификациите, посочени в тези инструкции за работа.

За пълната гама от аксесоари, вижте [www.metabo.com](http://www.metabo.com) или каталога.

## 11. Поправки

Опасност! Ремонти по това устройство трябва да се извършват само от квалифицирани електротехници!

Ако имате МЕТАВО устройства, които се нуждаят от ремонт, моля свържете се с вашия сервизен център Metabo. За адреси виждат [www.metabo.com](http://www.metabo.com). За превоза: изседете помпата и съда напълно (вж. точка 8.3).

Можете да изгледите списъци резервни части от [www.metabo.com](http://www.metabo.com).

## 12. Опазване на околната среда

Спазвайте националните разпоредби, съвместими с екологичното изхвърляне и рециклиране на излезли от употреба машини, опаковки и аксесоари.

Само за страни от ЕС: Никога не изхвърляйте електрически инструменти в битови отпадъци! В съответствие с европейския указ 2002 / 96/ЕС за използването електронно и електрическо оборудване и неговото прилагане в националните правни системи, използваните електрически инструменти трябва да се събират отделно и да се връчат за съвместимо с околната среда рециклиране.

## 13. Технически спецификации

Обяснителни бележки относно спецификациите на стр. 3. Промени в резултат на технологичния напредък запазени. Характерната крива на помпата (диаграма на страница

3) показва предаване на капацитет, който може да се постигне, в зависимост от височината на пренасяне (височина засмукване 0,5 m и l "смукателния маркуч").

U = Номинално напрежение

F = Честота

P1 = Номинална мощност

I = Номинален ток

C = Операционен кондензатор

n = Номинална скорост на въртене

Fv,max = макс. предаван капацитет

Fh,max = макс. пренасяне на височина

Fp,max = макс. предаване на налягане

p1 = Реле за налягане: налягане при включване

p2 = Реле за налягане: налягане при изключване

Sh,max = макс. височина на всмукване

Stemp = макс. температура на подаваната

Ttemp = температура на околната среда

S1 = клас на защита от намокряне

S2 = клас на защита от твърди частици

S3 = клас на изолация

Mr = Корпус на помпата материал

MR = Материал на вала на помпата

Mw = материал на колелото на помпата

Ds = Смукателен съединител с вътрешна резба

Dp = Връзка за налягане на вътрешна резба

Tv = Обем на съда под налягане

Tr,max = макс. налягане съда

Tr,l = налягане на съда

A = размери

m = Тегло (с главните кабели)

~ =Променлив ток

Техническите спецификации, които са цитирани са обект на

допустими отклонения (в съответствие със съответните валидни стандарти).

За допустими емисии

С използването на тези стойности, може да се изчислят емисиите от този електроинструмент и сравни това с тези на други електрически инструменти. Действителните стойности могат да бъдат по-високи или по-ниски, в зависимост от конкретното приложение и състоянието на инструмента или мощност на инструмента. При прогнозиране на стойностите, вие също трябва да включвате работните паузи и периоди на ниска употреба. Въз основа на прогнозните стойности за емисиите, се определят мерките за защита на потребителя – например, всички организационни стъпки, които трябва да бъдат въведени в действие.

Типични A-ефективно доловими нива на шум:

LpA = ниво на звуковото налягане

LWA = акустично ниво на звуковата мощност

KpA, KWА = грешка

LWA(G) = Гарантирана акустична мощност 2000/14/EC

Носете предпазни средства!

Ташев-Галвинг ООД  
[www.tashev-galving.com](http://www.tashev-galving.com)



## WARRANTY CARD

**MODEL**.....

**SERIAL №** .....

**TERM** .....  
*(for details see the warranty conditions)*

**№, date of invoice / cash receipt**.....

### DETAILS OF BUYER

**NAME / COMPANY** .....  
*(be filled in by the employee)*

**ADDRESS**.....  
*(be filled in by the employee)*

**SIGNATURE OF BUYER**.....  
*(I am familiar with warranty conditions and the operating device is in good working order and accessory)*

### DETAILS OF SELLER

**NAME / COMPANY** .....  
*(be filled in by the employee)*

**ADDRESS** .....  
*(be filled in by the employee)*

**DATE / STAMP**.....

### SERVICE REPORT

Receiving Protocol	Date of adoption	Description of the defect	Date of transmission	Signature

## ГАРАНЦИОННА КАРТА

МОДЕЛ.....

СЕРИЕН № .....

СРОК .....

*(за подробности виж гаранционните условия)*

№, дата на фактура / касов бон.....

### ДАНИИ ЗА КУПУВАЧА

ИМЕ/ФИРМА .....

*(попълва се от служителя)*

АДРЕС.....

*(попълва се от служителя)*

### ДАНИИ ЗА ПРОДАВАЧА

ИМЕ/ФИРМА .....

*(попълва се от служителя)*

АДРЕС .....

*(попълва се от служителя)*

ДАТА/ПЕЧАТ .....

### СЕРВИЗЕН ПРОТОКОЛ

Приемен протокол	Дата на приемане	Описание на дефекта	Дата на предаване	Подпис

Централен сервиз: София, бул: "Ломско шосе" 246, тел.: 0700 44 155 (безплатен за цялата страна)

e-mail: info@euromasterbg.com

## ГАРАНЦИОННИ УСЛОВИЯ

### ЗАДЪЛЖИТЕЛНИ ДОКУМЕНТИ:

- Копие от фактура
- Гаранционна карта
- Разпечатка на регистрацията в интернет за 3-годишна гаранция

### ГАРАНЦИОННИ СРОКОВЕ:

Минималната законова гаранция от 24 месеца по смисъла на ЗЗП, важи само за физически лица, за юридически лица гаранцията е 12 месеца, освен ако не е упоменато друго от производителя:

- Електроинструменти Метабо и, регистрирани в интернет на адрес: [www.metabo.com/xxl](http://www.metabo.com/xxl) в едномесечен срок след закупуването им 3 години
  - Електроинструменти Метабо без регистрацията в интернет 1 година
  - Акумулаторни батерии Метабо > 4 Ah 3 години
  - Други Акумулаторни батерии и Зарядни устройства 6 месеца
- Всички неизправности по функционирането на машините, причинени от дефекти по сглобяването или по материала, забелязани по време на гаранционния срок, се отстраняват безплатно в централен сервиз на Евромасстер Импорт-Експорт ООД - град София.

### ОТ ГАРАНЦИЯ СА ИЗКЛЮЧЕНИ:

- Повреди, причинени от естествено износване на четки, гумени плотове, ремъци, патронници, масло, лагери, о-пръстени, грес, кабели, сервизни пакети за профилактика, филтри свещи и други
- Повреди причинени от претоварване, лошо поддържане, замърсяване, пренапрежение
- Счупвания и пукнатини, причинени от удар
- Дефекти, причинени от износени или нестандартни консумативи
- Дефекти, които се дължат на неспазване инструкцията за експлоатация, претоварване и дейности, несъответстващи на техническите характеристики на машината
- Рекламация се приема само ако машината не е отваряна от потребителя или от неоторизиран сервиз.

### ПРАВИЛА НА ТЪРГОВСКА ГАРАНЦИЯ ЗА ПОТРЕБИТЕЛСКИ СТОКИ:

Независимо от търговската гаранция продавачът отговаря за липсата на съответствие на потребителската стока с договора за продажба съгласно гаранцията по чл. 112 – 115.

Чл. 112. (1) При несъответствие на потребителската стока с договора за продажба потребителят има право да предяви рекламация, като поиска от продавача да приведе стоката в съответствие с договора за продажба. В този случай потребителят може да избира между извършване на ремонт на стоката или замяната ѝ с нова, освен ако това е невъзможно или избраният от него начин за обезщетение е непропорционален в сравнение с другия.

(2) Смята се, че даден начин за обезщетяване на потребителя е непропорционален, ако неговото използване налага разходи на продавача, които в сравнение с другия начин на обезщетяване са неразумни, като се вземат предвид:

1. стойността на потребителската стока, ако нямаше липса на несъответствие;
2. значимостта на несъответствието;
3. възможността да се предложи на потребителя друг начин на обезщетяване, който не е свързан със значителни неудобства за него.

Чл. 113. (1) Когато потребителската стока не съответства на договора за продажба, продавачът е длъжен да я приведе в съответствие с договора за продажба.

(2) Привеждането на потребителската стока в съответствие с договора за продажба трябва да се извърши в рамките на един месец, считано от предявяването на рекламацията от потребителя.

(3) След изтичането на срока по ал. 2 потребителят има право да развали договора и да му бъде възстановена заплатената сума или да иска намаляване на цената на потребителската стока съгласно чл. 114.

(4) Привеждането на потребителската стока в съответствие с договора за продажба е безплатно за потребителя. Той не дължи разходи за експедиране на потребителската стока или за материали и труд, свързани с ремонта ѝ, и не трябва да понеса значителни неудобства.

(5) Потребителят може да иска и обезщетение за претърпените вследствие на несъответствието вреди.

Чл. 114. (1) При несъответствие на потребителската стока с договора за продажба и когато потребителят не е удовлетворен от решаването на рекламацията по чл. 113, той има право на избор между една от следните възможности:

1. разваляне на договора и възстановяване на заплатената от него сума;
  2. намаляване на цената.
- (2) Потребителят не може да претендира за възстановяване на заплатената сума или за намаляване цената на стоката, когато търговецът се съгласи да бъде извършена замяна на потребителската стока с нова или да се поправи стоката в рамките на един месец от предявяване на рекламацията от потребителя.
- (3) Търговецът е длъжен да удовлетвори искане за разваляне на договора и да възстанови заплатената от потребителя сума, когато след като е удовлетворил три рекламации на потребителя чрез извършване на ремонт на една и съща стока, в рамките на срока на гаранцията по чл. 115, е налице следваща поява на несъответствие на стоката с договора за продажба.
- (4) Потребителят не може да претендира за разваляне на договора, ако несъответствието на потребителската стока с договора е незначително. Чл. 115. (1) Потребителят може да упражни правото си по този раздел в срок до две години, считано от доставянето на потребителската стока.
- (2) Срокът по ал. 1 спира да тече през времето, необходимо за поправката или замяната на потребителската стока или за постигане на споразумение между продавача и потребителя за решаване на спора.
- (3) Упражняването на правото на потребителя по ал. 1 не е обвързано с никакъв друг срок за предявяване на иск, различен от срока по ал. 1.

Ташев-Галвинг ООД  
www.tashev-galving.com

**EUROMASTER IMPORT EXPORT LTD**

1231, Sofia, Bulgaria, 246 Lomsko shose Blvd.,

tel.: +359 700 44 155

fax: + 359 2 934 00 90

www.euromasterbg.com; e-mail: info@euromasterbg.com

